

UNIÃO PARA MANGUEIRA ENGATE RÁPIDO (STORZ) EMPATAÇÃO INTERNA REF.: MR. 530

1 - Material:

- Latão de Alta Resistência

2 - Características:

- Fabricada conforme normas : ABNT ou Petrobrás
- Engate e desengate feito por giro de 180° da flange de engate
- Flange de engate dotada de 4 aletas para facilitar o movimento de giro
- O engate e o desengate deve ser feito com a Chave tipo ER (storz) (REF.: MR. 591)
- Fixada a mangueira por anel de expansão (REF.: MR. 535) com a máquina de empatar mangueira (REF.: MR. 550) conforme desenho abaixo

3 - Aplicação:

- Mangueira de combate a incêndio

4 - Referência para consulta:

REF.	NORMA	DIÂMETRO NOMINAL	DIÂMETRO DA LUVA DE EMPATAÇÃO (mm)	PESO (kg)
530.A	Petrobrás	1.1/2"	45	1,4
530.B	ABNT	1.1/2"	45	1,2
530.C	Petrobrás	2.1/2"	70	2,3
530.D	ABNT	2.1/2"	70	1,8

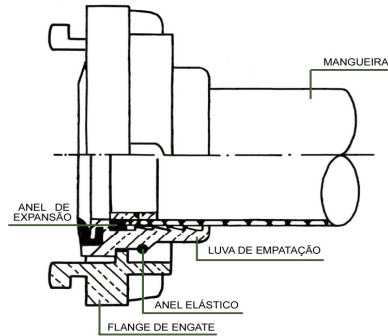

UNIÃO PARA MANGUEIRA ENGATE RÁPIDO (STORZ) EMPATAÇÃO EXTERNA REF.: MR. 545



1 - Material:

- Latão de Alta Resistência

2 - Características:

- Fixada a mangueira por abraçadeira
- Para engatar e desengatar basta girar 180°, a flange de engate
- Usar Chave tipo ER (REF.: MR. 591) para engatar e desengatar
- Pressão de Trabalho: Até 14 kgf / cm² (200 PSI)

3 - Aplicação:

- Rede de incêndio
- Viaturas de combate a incêndio
- Viaturas para limpeza
- Irrigação na agricultura

4 - Referência para consulta :

OBS.: Ao especificar a união a ser comprada deve - se informar duas medidas, o Ø do engate e o Ø do espigão ; conforme tabela abaixo

DIAM.	Ø A	Ø B	Ø C	PESO (kg)
1.1/2" x 1.1/2"	170 mm	92 mm	38,1 mm	1,55
1.1/2" x 2"	170 mm	92 mm	50,8 mm	1,75
2.1/2" x 2"	180 mm	119,5 mm	50,8 mm	2,70
2.1/2" x 2.1/2"	200 mm	119,5 mm	63,5 mm	2,85
2.1/2" x 3"	200 mm	119,5 mm	76,2 mm	3,40
4" x 4"	325 mm	179 mm	101,6 mm	9,20

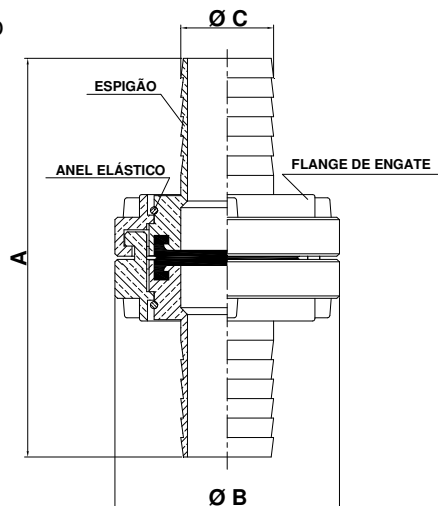

PARA FACILITAR O PEDIDO UTILIZE A REFERÊNCIA

RUA MINISTRO NÉLSON SAMPAIO, 175 - SÃO PAULO - S.P.
 FONE : (0XX11) 5641 - 50 82 FAX : (0XX11) 5641 - 50 25
 e - mail : mecanicareunida@mecanicareunida.com.br
 site : www.mecanicareunida.com.br